

新製品

CNG 自動車燃料装置容器用バルブ

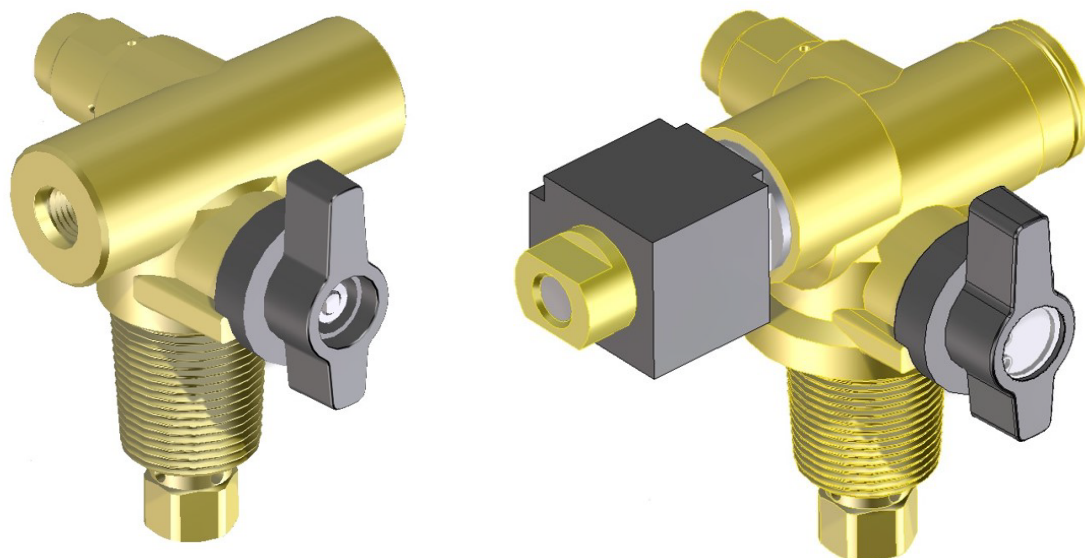

当社では、新たに車載用 CNG 容器用バルブを開発いたしました。ECE (R110) に対応した製品で、E マーク取得済、今までにない操作性、耐久性を実現した小型バルブです。(手動弁及び電磁弁) ご検討の程よろしくお願ひ申し上げます。

特長 1 手動弁に高圧ボールバルブを採用。

これにより部品点数の削減が可能となり、開閉視認性、操作性、コストパフォーマンスに優れた製品になっております。

特長 2 安全弁にクリープレス PRD を採用。

圧力バランスにより、圧力によるストレスを可溶合金が受けません。
優れた耐久性を実現いたしました。

特長 3 電磁弁タイプ

電磁弁タイプには新型コイルを採用し、消費電力を少なく抑えた新設計により、小型軽量化を実現いたしました。